

AIC-IP4DFPA-AI

AI 対応 4MP 固定レンズ ネットワーク ワイドアングル 180°広角ドームカメラ



特長

- ・4メガピクセル
- ・1/2.7インチ CMOS センサー
- ・低照度、高画質
- ・4MP (2688 × 1520)@ 25/30fps 出力、最大 5MP (2880 × 1620) @20fps サポート
- ・H.265 高圧縮
- ・スマートコーデック対応
- ・IR 距離最大 15m
- ・回転モード、WDR、3D NR、HLC、BLC、デジタル透かし
- ・侵入、トリップワイヤーによる、インテリジェント監視
- ・異常検出(モーション検出、映像改ざん、シーン変更、オーディオ検出、SD カードエラー、ネットワークエラー、IP 競合、不正アクセス、電圧検出)
- ・アラーム入出力、オーディオ入出力
- ・最大 256G の Micro SD 対応
- ・マイク内蔵
- ・12VDC/PoE 電源
- ・IP67、IK10
- ・EPTZ
- ・SMD

技術仕様

カメラ

イメージセンサー	1/2.7インチ CMOS
最大解像度	2880(横)×1620(縦)
ROM	128MB
RAM	512MB
スキャンシステム	プログレッシブ
電子シャッタースピード	自動、手動 1/3 秒～1/100,000 秒

最小照度	0.01 ルクス@F2.0 (カラー、30 IRE) 0.001 ルクス@F2.0 (白黒、30 IRE) 0 ルクス (照明オン)
S/N 比	>56dB
照射距離	最大 15m(IR)
照明オン/オフ制御	自動
赤外線照射数	3 (IR LED)
角度調整	パン: 0°~355° チルト: 0°~80° 回転: 0°~355°

レンズ

レンズタイプ	固定焦点
レンズマウント	M12
焦点距離	2.1 mm
最大絞り	F2.0
視野	LCD 有効: 水平: 170°、垂直: 75°、対角: 175° LCD 無効: 水平: 180°、垂直: 78°、対角: 180°
近距離焦点距離	0.6m
DORI 距離	検出:52.0m、観察:20.8m、認識:10.4m、識別:5.2m DORI(検出、観察、認識、識別)は、映像を視聴する人が対象エリア内の人物または物体を識別する能力を定義する標準システム(EN-62676-4)です。この表の数値は、インテリジェント機能距離を反映したものではありません。

知能

IVS (境界保護)	侵入、トリップワイヤー
SMD	誤報が少なくなり、検知距離が長くなります
インテリジェント検索	スマート NVR と連携して検索できます

ビデオ

ビデオ圧縮	H.265、H.264、H.264B、MJPEG(サブストリームのみ)
スマートコーデック	○
AI コーディング	AI H.265、AI H.264
ビデオフレームレート	メインストリーム: 2880 × 1620 @(1-20 fps)/2688 × 1520 @(1-25/30 fps) サブストリーム: 704 × 576 @ (1-25 fps)/704 × 480 @ (1-30 fps) サードストリーム: 1920 × 1080 @ (1-25/30 fps) ※数値は最大値です 複数ストリームの場合、合計値で影響を受けます
ストリーム機能	3 ストリーム
解像度	5M (2880 × 1620)、4M(2688×1520/2560×1440)、3M (2048 × 1536)、2304×296、1080p(1920×1080)、1.3M (1280 × 960)、720p(1280×720)、D1

	(704×576/704×480)、VGA(640×480)、CIF(352×288/352×240)
ビットレート制御	CBR/VBR
ビデオビットレート	H264:3Kbps~8192Kbps H265:3Kbps~8192Kbps
昼/夜	自動(ICR)、カラー、白黒
BLC	○
HLC	○
WDR	120 db
シーン自己適応	○
ホワイトバランス	自動、手動、屋外、自然、街灯、カスタム
ゲインコントロール	自動、手動
ノイズ低減	3D NR
モーション検出	ON/OFF(4 エリア)
RoI	○(4 エリア)
スマート照明	○
曇り止め	○
画像の回転	0°/90°/180°/270°(2688×1520 以下の解像度では 90°/270°をサポート)
ミラー	○
プライバシーマスキング	4 エリア
オーディオ	
内蔵マイク	○
オーディオ圧縮	PCM、G.711a、G.711Mu、G.726、G.723
アラーム	
アラームベンイト	SD カード無し、SD カード一杯、SD カードエラー、ネットワーク切断、IP の競合、不正アクセス、モーション検出、映像改ざん、、トリップワイヤー、侵入、シーン変更、音声検出、電圧検出、外部アラーム、SMD、セキュリティ例外
ネットワーク	
ネットワークポート	RJ-45 (10/100 Base-T)
SDK API	○
サイバーセキュリティ	ビデオ暗号化、構成暗号化、ダイジェスト、WSSE、アカウント ロックアウト、セキュリティ ログ、X.509 証明書の生成とインポート、HTTPS、信頼できるブート、信頼できる実行、信頼できるアップグレード
ネットワークプロトコル	IPv4、IPv6、HTTP、TCP、UDP、ARP、RTP、RTSP、RTCP、RTMP、SMTP、FTP、SFTP、DHCP、DNS、DDNS、QoS、UPnP、NTP、Multicast、ICMP、IGMP、NFS、PPPoE; SNMP、P2P
相互運用性	ONVIF (プロファイル S、プロファイル G、プロファイル T)、CGI
ユーザー/ホスト	20 (総帯域幅: 64 M)

ストレージ	FTP、SFTP、MicroSD(最大 256GB)、NAS
ブラウザ	IE、Chrome、Firefox
管理ソフトウェア	○
モバイルクライアント	iOS、アンドロイド

認証

認定資格	CE-LVD:EN62368-1; CE-EMC: Electromagnetic Compatibility Directive 2014/30/EU; FCC: 47 CFR FCC Part 15, Subpart B; UL/CUL: UL62368-1 & CAN/CSA C22.2 No. 62368-1-14
------	---

ポート

オーディオ入力	1 チャンネル(RCA ポート)
オーディオ出力	1 チャンネル(RCA ポート)
アラーム入力	1 チャンネル入力: 5mA 3V~5 VDC
アラーム出力	1 チャンネル出力: 1,000 mA 30V DC/500mA 50V DC

電源

電源	12 VDC /PoE
消費電力	基本: 3.2 W (12 VDC)、3.9 W (PoE) 最大: 6.4 W (12 VDC)、7.7 W (PoE)

環境

動作可能周囲環境	温度: -40 °C ~ +60 °C 湿度: ≤95%
保護	IP67、IK10

構造

製品寸法	94 mm × Φ122.0 mm
本体重量	0.50 kg
総重量	0.77kg

寸法図

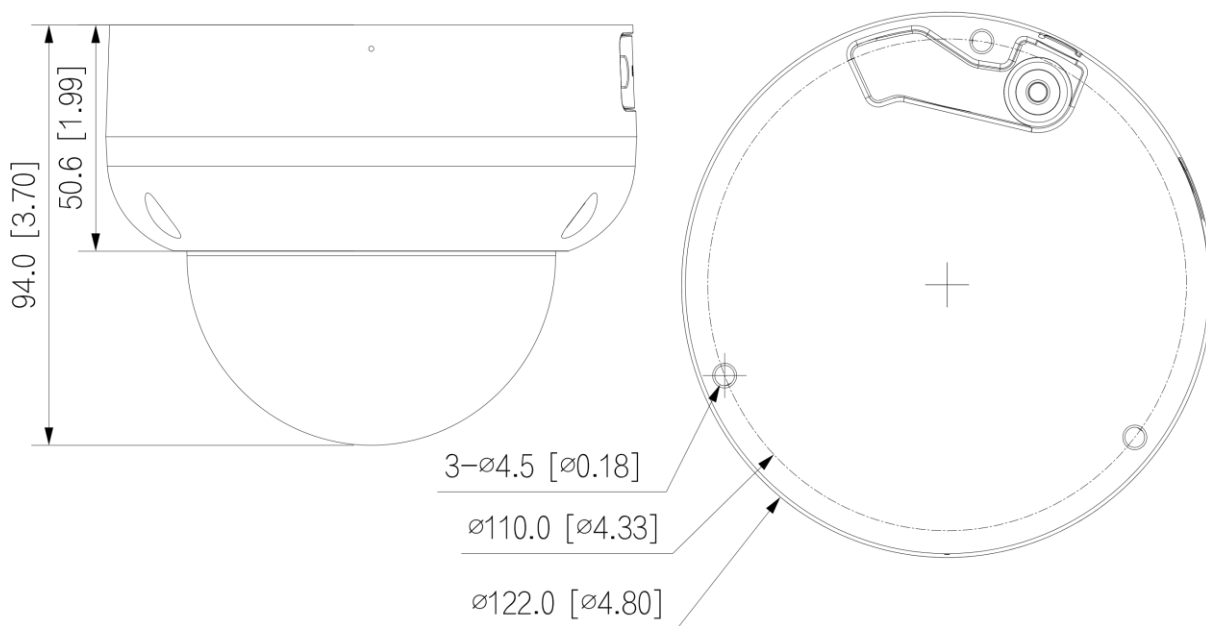

※仕様および外観は予告なく変更される事が御座います、予めご了承下さい。